

УДК 332.1(470.45):339.9  
ББК 65.9(2Р-4Вор)-133

## МЕХАНИЗМ УПРАВЛЕНИЯ ПРОСТРАНСТВЕННОЙ ИНТЕГРАЦИЕЙ ХОЗЯЙСТВУЮЩИХ СУБЪЕКТОВ В ВОЛГОГРАДСКОЙ ОБЛАСТИ

*Ю.М. Азмина*

В статье систематизированы элементы механизма управления процессами пространственной интеграции региона, рассмотрено содержание методов и инструментов интеграции хозяйствующих субъектов Волгоградского региона в систему мирохозяйственных связей.

**Ключевые слова:** *пространственная интеграция, глобализация, интеграционные процессы, внешнеэкономическая деятельность, механизмы управления.*

## MECHANISM OF THE SPATIAL INTEGRATION MANAGEMENT OF THE ECONOMIC ACTORS IN THE VOLGOGRAD REGION

*Yu.M. Azmina*

In the article the elements of the management mechanism of the process of the spatial integration of the region are shown, the content of the methods and instruments of the integration of the economic actors of the Volgograd region into the system of the international economic relations is analyzed.

**Key words:** *spatial integration, globalization, integrative processes, foreign trade activity, mechanisms of the management.*

Развитие пространственной науки, как более интегрированного научного знания, порождает интенсификацию пространственной интеграции. В современных условиях глобализации, вступления РФ в ВТО, усиление специализации территорий закономерно выводит пространственную интеграцию регионов на качественно новый уровень, обусловленный интенсивным вовлечением субъектов хозяйствования в систему мирохозяйственных связей.

Пространственная интеграция является основополагающим фактором, влияющим на социально-экономическое развитие и политическую стабильность отдельных регионов и страны в целом. В современных условиях формирования долгосрочных и краткосрочных стратегий развития регионов, развития процессов экономической глобализации и интеграции, появляется необходимость адаптировать процесс интеграции регионов к современным экономическим условиям.

В зависимости от степени пространственной интеграции региональных хозяйствующих субъектов в мировое хозяйство целесообразно выделить три группы регионов: с высокой, средней и низкой интеграционной активностью.

С позиции социально-экономического развития Волгоградский регион является одним из стабильных в Южном федеральном округе. Регион имеет развитое сельское хозяйство, промышленность, обладает научным, инновационным и инвестиционным потенциалом. В 2010 г. внешнеторговый оборот области составил 3 648,1 млн долл. США, в том числе экспорт — 2 635,2 млн долл. США, импорт — 1 012,9 млн долл. США. В результате внешнеэкономической деятельности предприятий области сложилось положительное сальдо торгового баланса в размере 1 622,3 млн долл. США [6].

Финансовая устойчивость и платежеспособность характеризуется следующими коэффициентами: коэффициент автономии при нормативе 50 % составил 26 %, коэффициент ликвидности — 89,8 % (рекомендуемое значение 80 %), коэффициент текущей ликвидности — 130,9 % (рекомендуемое значение 200 %). Вклад региона в экономику страны за последние годы составил 1,1 % от суммарного объема ВРП в целом по России и 15 % в объеме производства ВРП в ЮФО. Промышленность Волгоградской области имеет большое значение в экономике области, формирует 40 % ВРП области и около 45 % налоговых поступлений в бюджет области [2]. Однако для повышения экономических показателей и для дальнейшего развития области необходимо оптимизировать механизмы управления интеграцией региона в мировую экономику.

Опираясь на современную шестифакторную модель ядра развития хозяйствующих субъектов, автор считает целесообразным системно представить механизм управления процессами интеграции хозяйствующих субъектов экономики, используя систему трансформаций, с целью получить обновленную систему пространственной интеграции, которая имела бы необходимый набор методов, инструментов и форм осуществления своей деятельности, позволяющих реализовать краткосрочные и долгосрочные цели интеграционных экономических процессов [3, с. 13]. Само понятие «механизм» определяет порядок какого-либо вида деятельности, механизм пространственной интеграции субъектов экономики представлен как система разрешения внутренних и внешних сдерживающих факторов развития интеграции регионов в мировую экономику. Процесс реализации интеграции регионов представлен на рисунке.

Для реализации процесса интеграции необходимо сформулировать цели интеграции ( $P$ ), стратегию ( $S$ ), заданные системой показателей критерии ( $K_0$ ), определить методы ( $M$ ), инструменты ( $I$ ), формы ( $F$ ) достижения целей.

Цель пространственной интеграции регионов ( $P$ ) состоит в обеспечении стабильности функционирования экономик хозяйствующих субъектов и их экономического роста, безопасности и устойчивости развития регионов, посредством совместного использования конкурентных преимуществ регионов, их природно-ресурсного потенциала. Особую роль в достижении целей интеграции играет выбранная

стратегия развития ( $S$ ). Для реализации данной цели необходим ряд методов, инструментов и форм, в свою очередь, методы представляют собой различные действия в самых различных сферах деятельности, реализация каждого метода требует набора определенных инструментов, использование различных методов находит свое отражение в различных формах экономической интеграции.

Можно выделить административные, экономические и социальные методы управления интеграцией. К административным методам относятся законодательные акты на региональном и международном уровне, регламентирующие процесс экономической интеграции хозяйствующих субъектов экономики. Экономические методы основываются на использовании стимулов, предусматривающих заинтересованность отдельных регионов или страны в целом в результате интеграции, это комплекс способов и приемов управления, основанный на использовании экономических законов, интересов каждого региона, а также системы взаимосвязанных экономических показателей развития хозяйствующих субъектов. К экономическим методам относятся такие элементы, как налоговая система, страхование, планирование и прогнозирование, кредитование, установление экономических норм и нормативов. Так, Стратегия и Концепция социально-экономического развития России до 2020 г. в отличие от предыдущих стратегий учитывает современные глобализационные процессы, вступление РФ в ВТО, переход на новый инновационный уро-

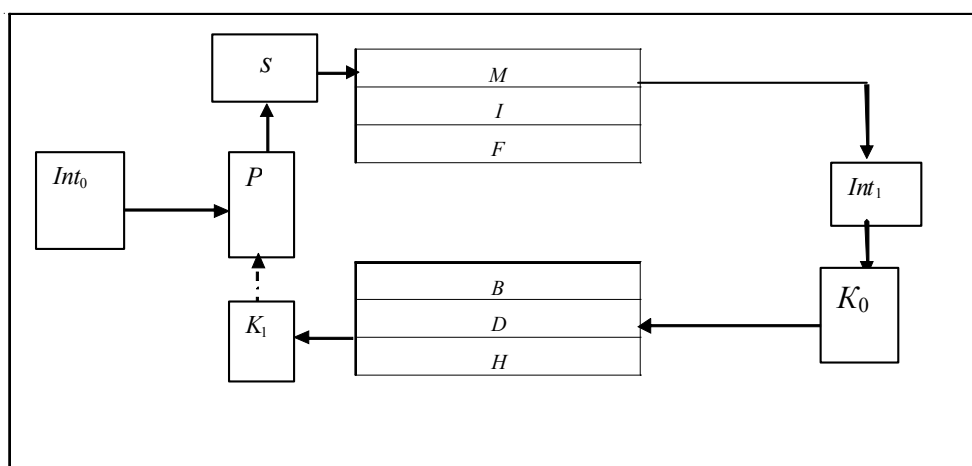

Механизм развития интеграции регионов:

$M$  – методы;  $I$  – инструменты;  $F$  – формы достижения цели;  $B$  – база данных;  $D$  – диагностика и мониторинг потенциала внешнеэкономической деятельности и оценка состояния интеграции;  $H$  – достигнутое состояние;  $Int_0$  – интеграция на начальном этапе;  $P$  – цель интеграции, заданная системой показателей;  $S$  – стратегия;  $K_0$  – система критериев реализации;  $K_1$  – коррекция стратегии;  $Int_1$  – результат интеграции

Примечание. Составлено автором.

вень развития, с развитием новых конкурентоспособных секторов экономики в высокотехнологических сферах, реконструкцию и расширение производственной, социальной и финансовой структуры [5]. Поддержка отечественной промышленности отмечена в Программе антикризисных мер Правительства РФ на 2009 год. Для поддержки предприятий Правительство использует такие инструменты, как дополнительная капитализация, прямая господдержка, госгарантии по кредитам. Приняты решения о субсидировании процентных ставок в размере 100 % ставки рефинансирования Банка России по кредитам для отдельных подотраслей сельского хозяйства. Федеральный закон РФ от 27 ноября 2010 г. № 311-ФЗ «О таможенном регулировании в Российской Федерации» позволяет обеспечить экономическую безопасность РФ при осуществлении внешнеэкономической деятельности и создать условия для развития внешнеэкономической деятельности и внешнеторговой деятельности, инфраструктуры в сфере таможенного дела.

На уровне Волгоградского региона принят Закон Волгоградской области от 21.11.2008 г. № 1778-ОД «О стратегии социально-экономического развития Волгоградской области до 2025 г.», работает Программа развития конкуренции в Волгоградской области, в соответствии с распоряжением Правительства Российской Федерации от 19.05.2009 г. № 691-р, Федеральным законом от 26.07.2006 г. № 135-ФЗ «О защите конкуренции», Программой государственных гарантий Волгоградской области на 2009 г. было предоставлено 5 государственных гарантий Волгоградской области на сумму 500 млн рублей [1].

Реализация каждого метода требует набора определенных инструментов. Инструменты управления экономической интеграцией по своему содержанию совпадают с методами, и автор выделяет: институциональные, экономические, социальные и информационные.

Институциональные инструменты закреплены в виде социально-экономических правил и норм экономической интеграции, институциональные инструменты выражаются в виде функционирования специализированных в этом направлении деятельности институтов. Как было отмечено, к элементам данного инструмента относятся национальное и региональное законодательство, регламентирующее деятельность хозяйствующих субъектов. С помощью экономических инструментов осуществляется количественное изменение исходных параметров цели экономической интеграции. Социальные инструменты основаны на использовании социального механизма управления, а именно на анализе социальных потребностей общества.

В современных условиях глобализации информационный инструмент имеет существенное влияние на уровень интеграционной активности регионов и их социально-экономическое развитие. От рациональности использования информационного ресурса зависит эффективность управления любой хозяйственной системой. Оперативное получение необходимой информации с помощью телекоммуникационных технологий, а также ее хранение, поиск и обработка позволяют своевременно принимать управленческие решения, повышать уровень интегрированности регионов в мировую экономику. Созданное в результате действия информационного инструмента единое информационное пространство с соответствующей инфраструктурой позволит получить пространственно-временную целостность, согласовывая действия участников хозяйственной деятельности на основе обмена информацией, и приводит к их развитию, обогащению и совершенствованию [4, с. 48].

Анализ и мониторинг пространственной интеграции (*D*) Волгоградского региона предлагается проводить путем оценки внешнеэкономической деятельности и экспортного потенциала предприятий области, что позволяет оценить внутреннее состояние предприятий региона, динамику производства его продукции, с учетом различных показателей и специфики отрасли (см. подробнее: [7]).

Анализ выявленных в результате диагностики факторов риска и прогнозирование перспектив внешней экономической ситуации (*H*) позволяет в рамках данного механизма разработать сценарии коррекции интеграции ( $K_1$ ), дать оценку состояния пространственной интеграции хозяйствующих субъектов с помощью системы критериев ( $K_0$ ) и вывести ее на новый уровень развития ( $Int_1$ ).

Таким образом, данный механизм управления процессами экономической интеграции регионов сводится к достижению нового состояния экономической интеграции ( $Int_1$ ) за счет трансформации исходного ее состояния ( $Int_0$ ), с целью обеспечения конкурентоспособности, устойчивого и безопасного развития как отдельных регионов, так и страны в целом. Основа совершенствования механизма лежит в качественной оценке и мобилизации социально-экономического потенциала каждого региона страны.

## Список литературы

1. Долгосрочные областные целевые программы. — Электрон. текстовые дан. — Режим доступа: [http://economics.volganet.ru/folder\\_4/folder\\_2/](http://economics.volganet.ru/folder_4/folder_2/) (дата обращения: 12.03.2013). — Загл. с экрана.

2. Информация о Волгоградской области / Адм. Волгогр. обл. — Электрон. текстовые дан. — Режим доступа: [http://economics.volganet.ru/foreign/folder\\_1/](http://economics.volganet.ru/foreign/folder_1/) (дата обращения: 12.02.2013). — Загл. с экрана.

3. Иншаков, О. В. «Ядро развития» в контексте новой теории факторов производства / О. В. Иншаков // Экономическая наука современной России. — 2003. — № 1. — С. 11–25.

4. Калинина, А. Э. Развитие информационного пространства региональной хозяйственной системы / А. Э. Калинина. — Волгоград : Изд-во ВолГУ, 2005. — 367 с.

5. О стратегии социально-экономического развития Волгоградской области до 2025 г. : закон Волгоградской области. — Электрон. текстовые дан. — Режим доступа: <http://economics.volganet.ru/export/>

[sites/economics/folder\\_5/normativeDocs/downloads/1778-OD\\_ot\\_21-11-2008.pdf](http://economics.volganet.ru/sites/economics/folder_5/normativeDocs/downloads/1778-OD_ot_21-11-2008.pdf) (дата обращения: 23.02.2013). — Загл. с экрана.

6. Статистические данные. Территориальный орган федеральной службы государственной статистики по Волгоградской области. — Электрон. текстовые дан. — Режим доступа: <http://www.volgastat.ru/digital/region12/default.aspx> (дата обращения: 14.03.2013). — Загл. с экрана.

7. Экспортный потенциал малых и средних предприятий Волгоградской области : метод. материалы / авт. коллектив: А. Э. Калинина (науч. рук.) [и др.] ; Федер. гос. бюдж. образоват. учреждение высш. проф. образования «Волгогр. гос. ун-т». — Волгоград : Изд-во ВолГУ, 2011. — 148 с.